

招き灯一体型センサ【EP-4】 外観・仕様

レースウェイ
DC30 (Panasonic)

取付金具
DC305D (Panasonic)

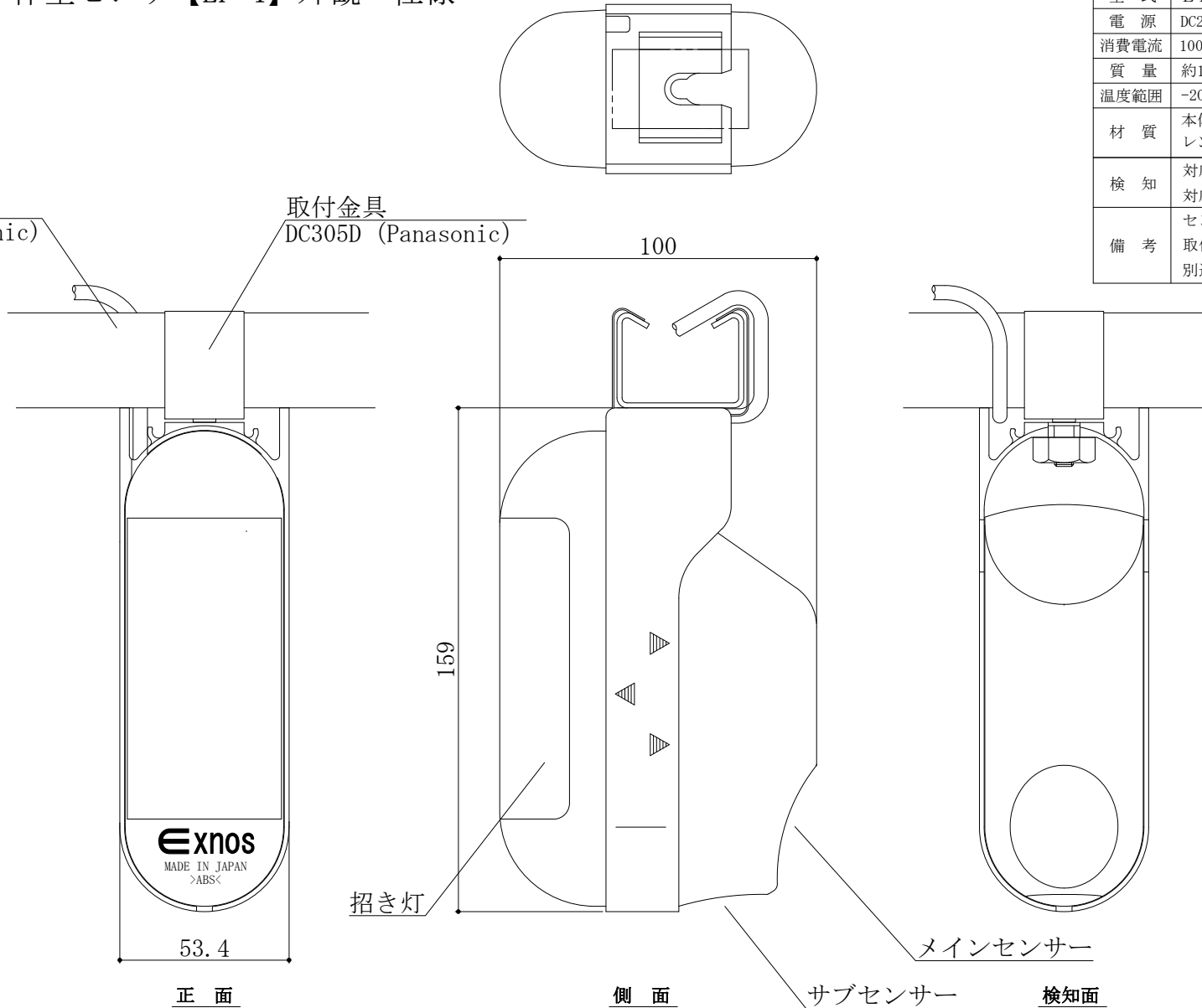

仕様

型式	EP-IV
電源	DC24V±10% (制御ユニットより供給)
消費電流	100mA以下
質量	約180g
温度範囲	-20~+60℃
材質	本体・カバー: ABS (ライトグレー) レンズ: PC (クリアー拡散仕様)
検知	対応エリア空車検知時: 「緑」LED点灯 対応エリア在車検知時: 「赤」LED点灯
備考	センサー専用ケーブルキット (別途) 取付金具は本体には含まれませんので 別途ご準備願います。

記載内容については製品改良のため仕様を予告なく変更する事がありますのでご了承下さい。

特記事項	訂正事項

エクノス株式会社

〒252-0303 神奈川県相模原市南区相模大野3-1-7

日付	設計 齋藤	承認	検印	作印	工事名称
14/04/17	縮尺 1/2	承認 印	検印 印	作印 印	駐車場設備工事
図番	分割番号	分割番号	分割番号	図名	招き灯一体型センサー外観・仕様
P001-M-00*	—	—	—	—	—